

CHANGEMENT DES CHARBONS SUR MOTEUR RV1 - RV2

Changement du porte-balais sur les groupes de pilotage

Démontage

- a) Faire un repère unique sur la carcasse rep. 1 et sur le flasque rep. 2 (ceci afin de pouvoir remonter l'ensemble dans la même position).
- b) Retirer les écrous rep. 3 et les rondelles rep. 4
- c) Retirer le flasque rep. 2
- d) Retirer les attaches rep. 4 et la connexion rep. 6, en repoussant l'ergot rep. 8 situé sur les attaches. Repérer sur la connexion rep. 6 l'endroit où se trouve le fil rouge
- e) Retirer le flasque porte-balais en dévissant les vis rep. 7

Remontage

- f) Mettre en place le flasque porte-balais et revisser les vis rep. 7
- g) Rouvrir légèrement les ergots rep. 8 et placer les attaches rep. 4 en faisant attention de positionner le fil rouge au bon endroit
- h) Assembler le flasque rep. 2 et la carcasse rep. 1, tout en alignant les deux repères réalisés au paragraphe n° a)
- i) Ecarter les deux balais avec l'aide d'un petit tournevis afin de les placer sur l'arbre rep. 9
- j) Continuer à assembler et écarter les deux balais afin de les placer sur le collecteur rep. 10
- k) Vérifier le bon alignement des deux repères. Placer les deux rondelles rep. 4 et serrer les deux écrous rep. 3.

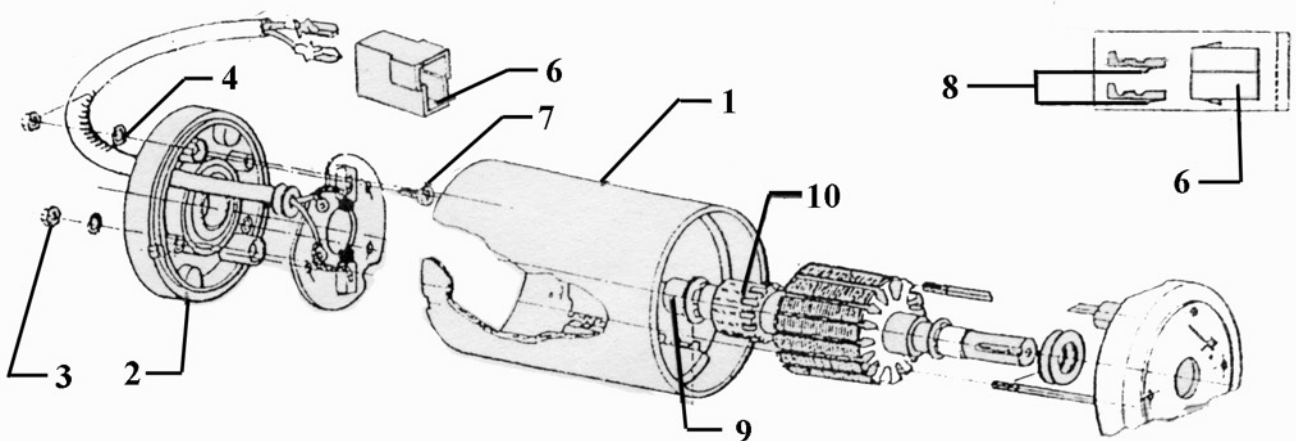

**SA LECOMBLE & SCHMITT - B.P. n° 2 - 64240 URT -
FRANCE**

Téléphone 05.59.56.22.22 - Télécopie 05.59.56.27.33 – Mail commercial2@ls-france.com