

INSTALLATION INSTRUCTIONS

ENG

Installation Instructions

Auxiliary Relay MDI
Kit no. 3594745

GER

Einbauanleitung

Zubehörrelais MDI
Satz-Nr. 3594745

FRE

Instructions de montage

Relais pour accessoire MDI
Sats nr. 3594745

SPA

Instrucciones de montaje

Relé para accesorios MDI
Kit número 3594745

ITA

Istruzioni di montaggio

Relè accessori MDI
Campagna n.: 3594745

SWE

Monteringsanvisning

Tillbehörsrelä MDI
Sats nr. 3594745

IMPORTANT!

This batch with its accompanying instructions is produced for Volvo Penta's service workshops, boat-builders, machine manufacturers and other authorized workshops which have personnel with qualified professional training.

The installation instructions are only produced for professional use and are not intended for non-professional use. Volvo Penta will not assume any liability whatsoever for damage incurred, either damage to materials or personal injury, which may result if the installation instructions are not followed or if the work is carried out by non-professional personnel.

WICHTIG!

Dieser Satz mit vorliegender Einbauanleitung ist für Volvo Penta Kundendienst-werkstätten, Werften, Maschinenbauer und für andere ermächtigte Werkstätten mit beruflich geschultem Personal vorgesehen.

Die Einbauanleitung ist nur für den berufsmäßigen Gebrauch vorgesehen und nicht für unprofessionelle Anwendung gedacht. Volvo Penta übernimmt nicht die geringste Haftung für irgendwelchen Schäden an Personen oder Sachen, die als Folge einer Nichtbefolgung der Einbauanleitung oder wegen Ausführung der darin beschriebenen Arbeiten durch nicht beruflich geschulte Personen entstehen.

IMPORTANT!

Ce kit, avec instructions de montage, est destiné aux ateliers de service Volvo Penta, aux constructeurs de bateaux et autres ateliers de construction agréés avec un personnel qualifié.

Les instructions de montage sont exclusivement conçues pour une utilisation professionnelle. Volvo Penta se dégage de toute responsabilité pour d'éventuels endommagements, corporels ou matériels, résultant du non respect des instructions ou d'un travail effectué par un personnel non compétent.

IMPORTANTE!

El presente juego con las instrucciones de montaje se destina a los talleres de servicio Volvo Penta, constructores de embarcaciones y máquinas y a otros talleres autorizados que cuentan con personal capacitado.

Las instrucciones de montaje están destinadas únicamente para uso profesional, por lo que Volvo Penta no aceptará responsabilidad alguna por cualquier daño, tanto personal como material, resultado de no haber seguido las instrucciones de montaje o de haber sido efectuado el trabajo por personal que no está debidamente capacitado.

IMPORTANTE!

Questo kit e le relative istruzioni di montaggio sono stati realizzati per le officine di servizio Volvo Penta, i cantieri, i fabbricanti di macchine e tutte le altre officine autorizzate il cui personale ha ricevuto un addestramento qualificato e specializzato.

Le istruzioni di montaggio sono state redatte esclusivamente per uso professionale e non sono adatte all'uso non professionale. La Volvo Penta non si assume alcuna responsabilità per eventuali danni alle cose o alle persone, derivanti da trascuratezza nel seguire le istruzioni di montaggio oppure dall'esecuzione dei lavori da parte di personale non qualificato.

VIKTIGT!

Denna sats med föreliggande monteringsanvisning är framtagen för Volvo Pentas serviceverkstäder, båtbyggare, maskintillverkare och övriga auktoriserade verkstäder som har personal med kvalificerad fackutbildning.

Monteringsanvisningen är enbart framtagen för yrkesbruk och är inte avsedd för icke yrkesmässig användning. Volvo Penta påtager sig inget som helst ansvar för eventuella skador, såväl materiella som personsador, som kan bli följden om monteringsanvisningen ej följs, eller om arbetet utförs av icke yrkeskunnig personal.

VIGTIGT!

Dette sæt med tilhørende monteringsvejledning er blevet udviklet for Volvo Pentas serviceværksteder, bådbyggere, maskinproducenter og andre autoriserede værksteder, som har medarbejdere med kvalificeret, faglig uddannelse.

Monteringsvejledningen er udelukkende beregnet til professionel anvendelse og ikke til hobby- eller fritidsbrug. Volvo Penta påtager sig intet som helst ansvar for eventuelle skader på såvel materiel som personer, som kan være en følge af at monteringsvejledningens anvisninger ikke blev overholdt, eller hvis arbejdet blev udført af ikke-professionelt personale.

TÄRKEÄÄ!

Tämä sarja ja asennusohje on tarkoitettu Volvo Pentan huoltokorjaamoille, veneenrakentajille, konevalmistajille ja muille valtuutetuille korjaamoille, joiden henkilökunta on saanut pätevän ammattikoulutuksen.

Asennusohje on tarkoitettu ainoastaan ammattikäyttöön. Volvo Penta ei vastaa mahdollisista materiaali- tai henkilövahingoista, joita asennusohjeen laiminlyöminen tai ammattitaidottoman henkilökunnan suorittama asennustyö voi aiheuttaa.

BELANGRIJK!

Deze set met de bijgevoegde montage-aanwijzing is ontwikkeld voor de werkplaatsen van Volvo Penta, botenbouwers, machinefabrikanten en overige bevoegde werkplaatsen, die personeel hebben met een gekwalificeerde vakopleiding.

De montage-aanwijzing is alleen ontwikkeld voor professioneel gebruik en is niet bedoeld voor niet-professioneel gebruik. Volvo Penta neemt geen enkele verantwoordelijkheid op zich voor eventuele schade, zowel materiële schade als persoonlijk letsel, die het gevolg kan zijn als de montage-aanwijzing niet wordt gevolgd, of als het werk wordt uitgevoerd door niet-vakkundig personeel.

IMPORTANTE!

Este jogo, juntamente com as respectivas instruções de montagem, foi concebido para as oficinas de serviço da Volvo Penta, construtores navais, construtores de máquinas e outras oficinas autorizadas, com pessoal devidamente formado.

As instruções de montagem foram concebidas unicamente para utilização profissional e não se destinam a utilização não profissional. A Volvo Penta não se responsabiliza por quaisquer danos eventuais, tanto materiais como pessoais, que possam resultar no caso de as instruções de montagem não serem seguidas, ou se os trabalhos forem executados por pessoal não profissional.

Σημαντικό!

Η παρτίδα αυτή μαζί με τις οδηγίες που τη συνοδεύουν, παράγεται για τα συνεργεία της Volvo Penta, για κατασκευαστές σκαφών, κατασκευαστές μηχανημάτων και άλλα εξουσιοδοτημένα συνεργεία τα οποία απασχολούν εξειδικευμένο, κατάλληλα εκπαιδευμένο προσωπικό.

Οι οδηγίες εγκατάστασης παράγονται μόνο για επαγγελματική χρήση και δεν προορίζονται για χρήση από ερασιτέχνες. Η Volvo Penta δεν αναλαμβάνει καμία ευθύνη για ζημιές, είτε σε υλικά είτε σε άτομα, η οποία μπορεί να συμβεί εάν δεν τηρηθούν οι οδηγίες εγκατάστασης, ή εάν οι εργασίες δεν γίνουν από επαγγελματίες.

ENG

| Components | Quantity |
|---------------------------|----------|
| Accessory relay | 1 |
| Installation instructions | 1 |

Note: screws, washers and tie wraps are not included.

Installation instructions

! **Important!** The main circuit breaker must be in the "off" position before work is begun.

! **Important!** The accessory relay must not be attached to the engine.

NOTE: Max 1 accessory relay may be used on Multilink.

The relay controls the power supply to external accessories.

The adapter wiring is connected between the MDI and the instruments on the Multilink. See illustration.

The relay is activated via the on/off button on the MDI keypad.

Maximum current through the relay is 20 A. A fuse must be present in the circuit between the battery supply and the relay.

The wire splices are crimped onto the wires and then heated to shrink the casings to protect the joints from moisture.

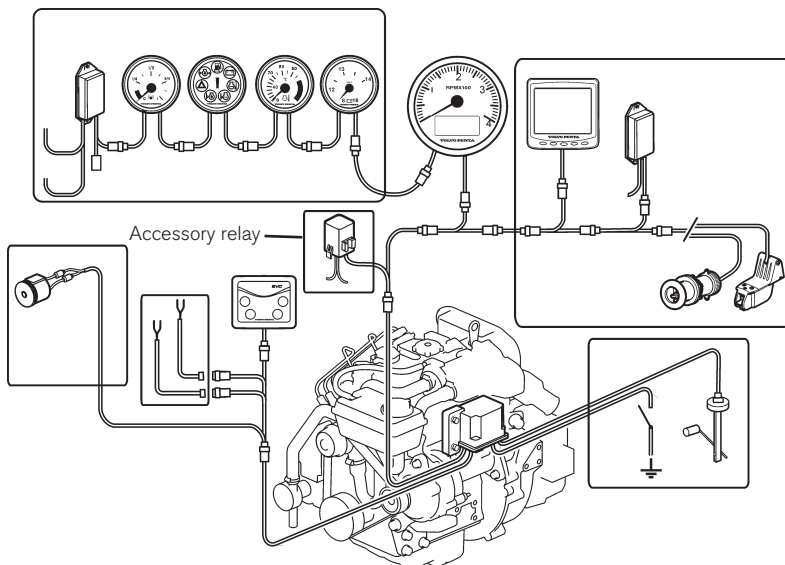
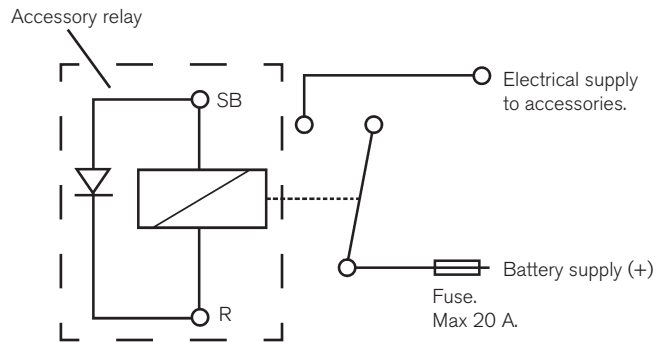
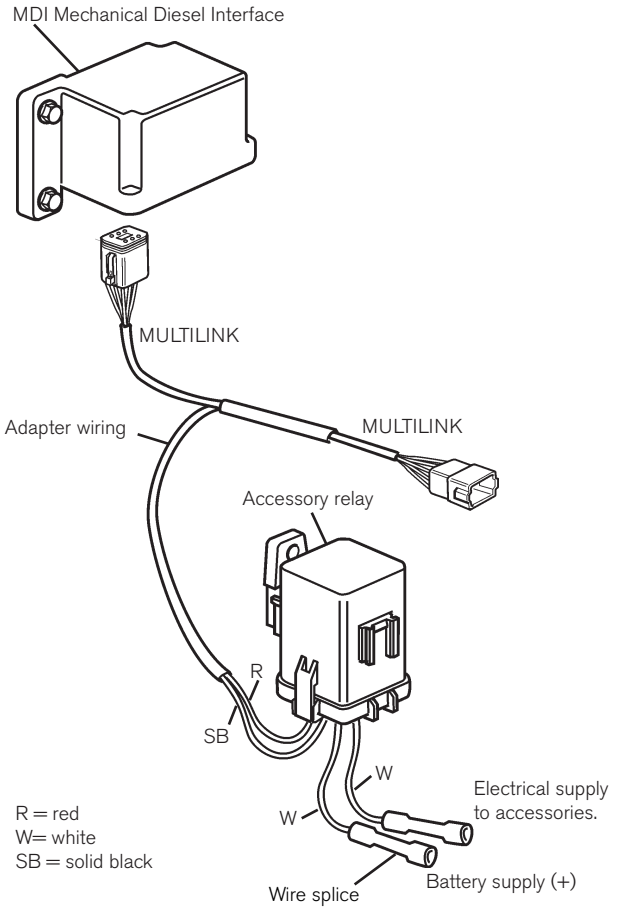

GER

| Geräte | Anzahl |
|-----------------|--------|
| Zubehörrelais | 1 |
| Einbauanleitung | 1 |

Hinweis! Schrauben, Scheiben und Kabelbinder sind nicht enthalten.

Einbauanleitung

! Wichtig! Der Hauptschalter muss vor der Arbeit ausgeschaltet werden.

! Wichtig! Das Zubehörrelais darf nicht auf dem Motor montiert werden.

Hinweis! Auf dem Multilink darf höchstens 1 Zubehörrelais verwendet werden.

Das Relais steuert die Stromversorgung von zusätzlichen Zubehörgeräten.

Die Anschlussleitungen werden zwischen MDI und Instrument auf dem Multilink angeschlossen. Siehe Bild.

Das Relais wird mit dem Ein-/Ausrichter der MDI-Tastatur geschaltet.

Der Höchststrom durch das Relais beträgt 20 A. Im Stromkreis zwischen Batteriespeisung und Relais muss eine Sicherung von max. 20 A angebracht werden.

Die Verbindungshülsen werden auf die Leitungen geklemmt und danach erhitzt, um sie aufzuschrumpfen und dadurch die Verbindungen vor Feuchte zu schützen.

MDI Mechanical Diesel Interface (mechanische Diesel-Schnittstelle)

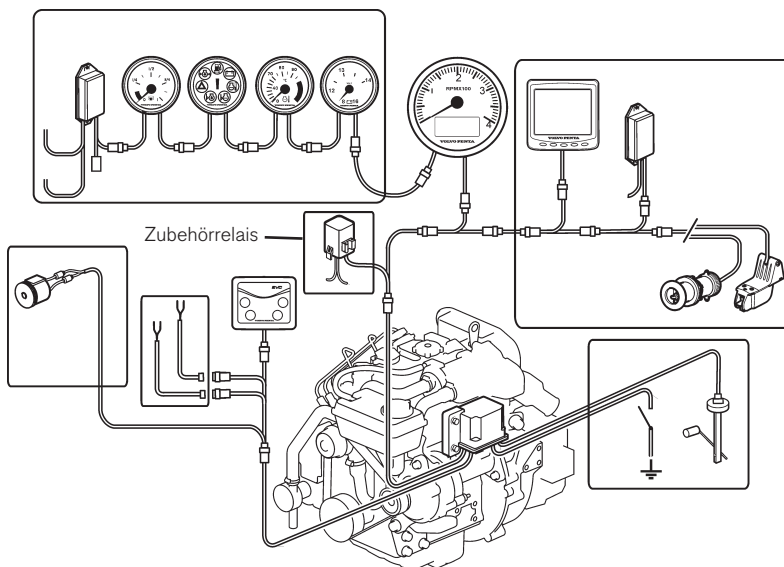
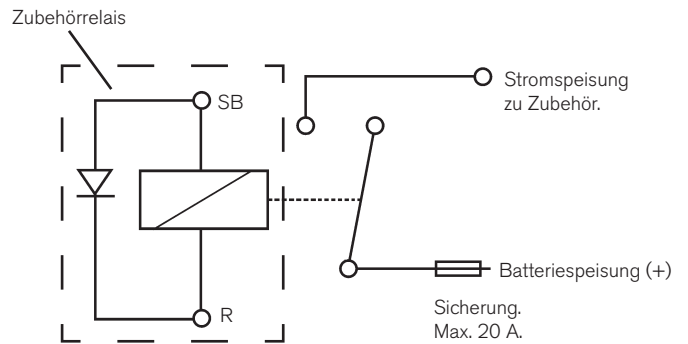
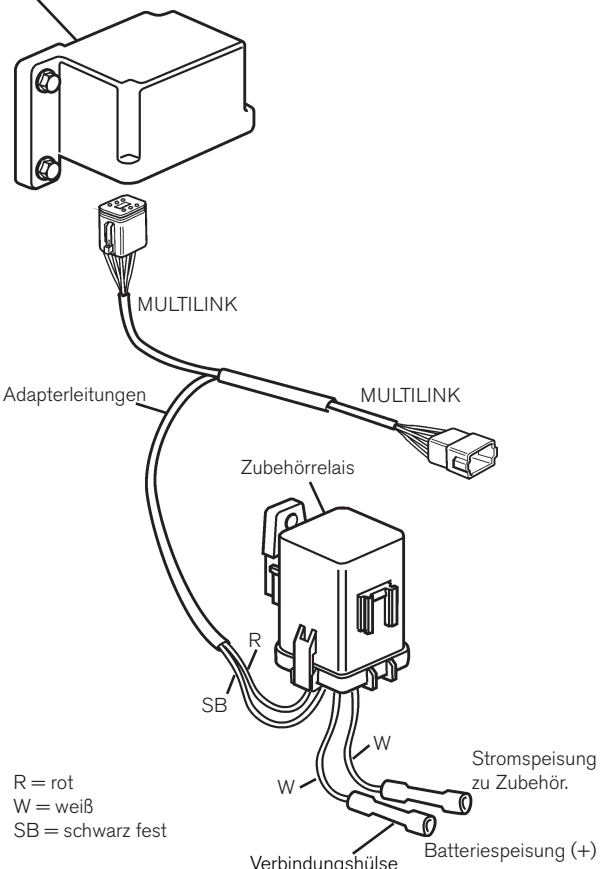

FRE

| Composants | Quantité |
|-------------------------|----------|
| Relais accessoire | 1 |
| Instructions de montage | 1 |

N.B. Vis, rondelles et serre-fils ne sont pas fournis.

Instructions de montage

⚠ Important ! Mettre hors tension à l'aide du coupe-circuit principal avant de commencer l'opération.

⚠ Important ! Ne pas monter le relais pour accessoire sur le moteur.

N.B. Au maximum un relais pour accessoire peut être utilisé avec Multilink.

Le relais commande l'alimentation aux accessoires externes.

Raccorder le câble d'adaptateur entre le MDI et l'instrument sur Multilink. Voir la figure.

Le relais est mis sur tension avec le bouton M/A sur le clavier du module MDI.

Le courant maximum à travers le relais est de 20 A. Prévoir un fusible (max. 20 A) sur le circuit entre l'alimentation de la batterie et le relais.

Recouvrir ensuite les câbles avec les manchons de gaine thermorétractables puis rétreindre la gaine à chaud avec un appareil à air chaud, afin d'assurer une bonne isolation des raccords.

Interface mécanique Diesel MDI

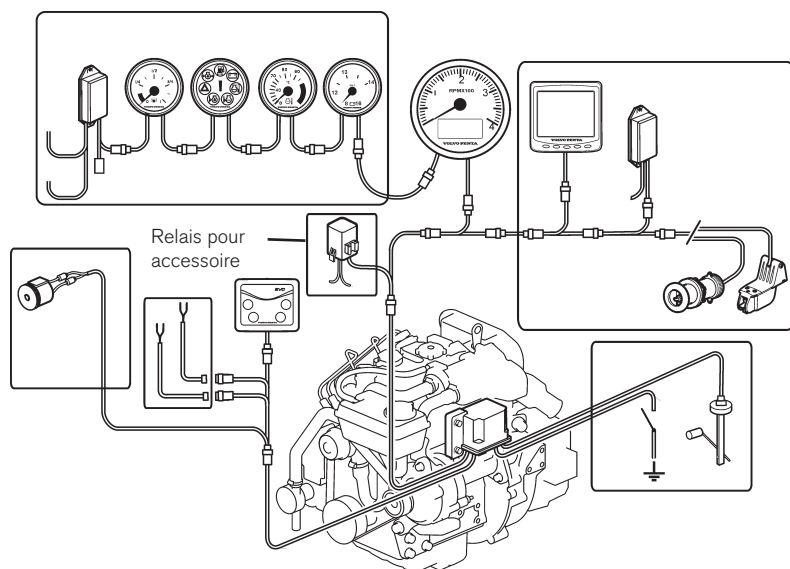
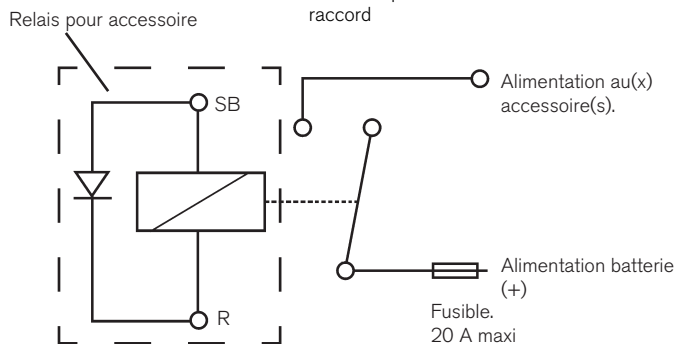
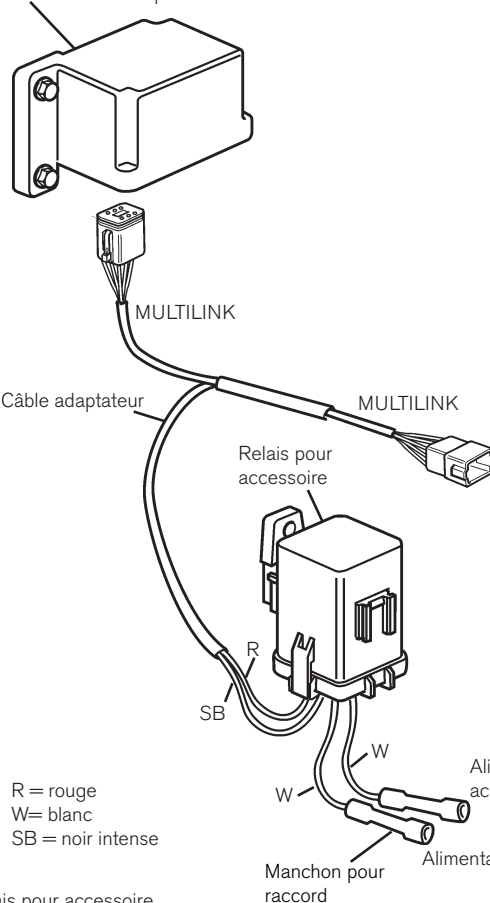



| Componentes | Cantidad |
|--------------------------|----------|
| Relé para accesorios | 1 |
| Instrucciones de montaje | 1 |

Nota: No se incluyen tornillos, arandelas y cinta de fijación.

Instrucciones de montaje

⚠ Importante: Antes de empezar los trabajos, asegurarse de que está desconectado el interruptor principal.

⚠ Importante: El relé para accesorios no ha de montarse en el motor.

NOTA: En Multilink sólo hay que utilizar como máximo 1 relé para accesorios.

Este relé controla la alimentación de corriente para accesorios exteriores.

El cableado de adaptación se acopla entre MDI y el instrumento en Multilink. Ver figura.

El relé se activa con el botón de encendido/apagado del kit de botones para MDI.

La corriente máxima que ha de pasar por el relé no ha de ser superior a 20 A. Hay que montar un fusible (máx. 20 A) en el circuito entre el cable de alimentación de la batería y el relé.

Para proteger los empalmes contra la humedad hay que comprimir los manguitos de empalme de los cables y calentarlos después para que se contraigan las fundas.

MDI Mechanical Diesel Interface

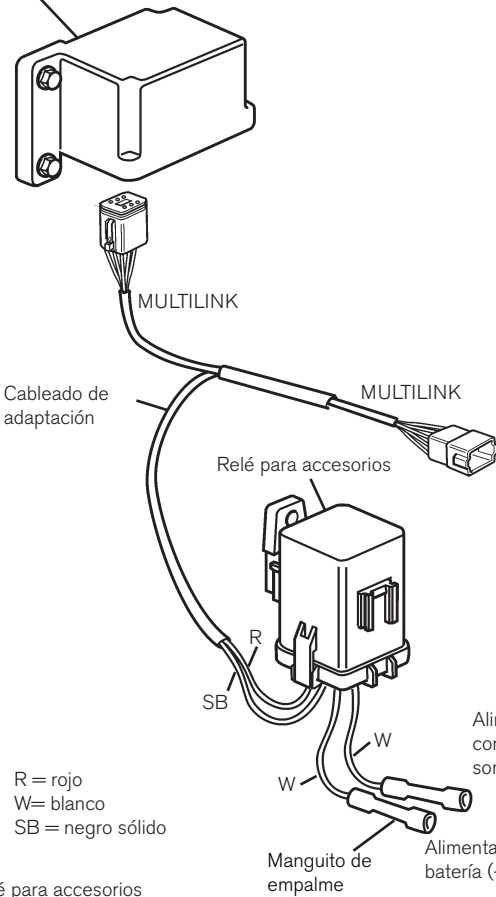

R = rojo
W = blanco
SB = negro sólido

Alimentación de corriente para accesorios.

Alimentación desde la batería (+)

Relé para accesorios

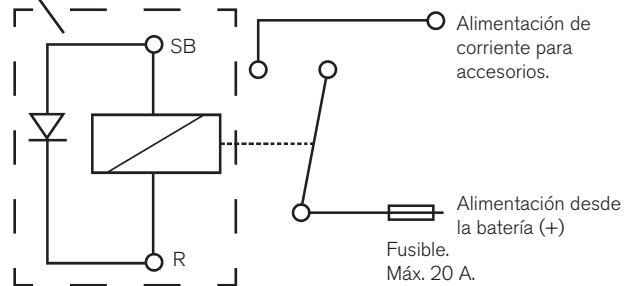

Alimentación de corriente para accesorios.

Alimentación desde la batería (+)

Fusible.
Máx. 20 A.

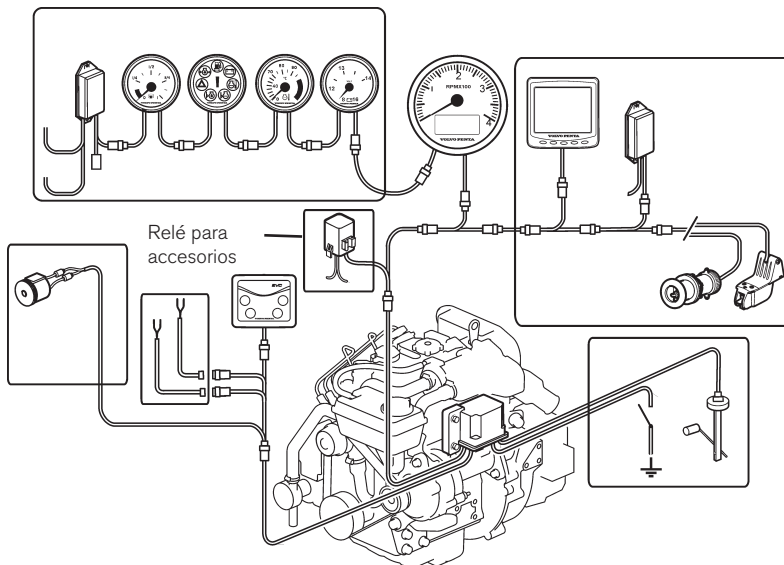

ITA

| Componenti | Numero |
|-------------------------|--------|
| Relè accessori | 1 |
| Istruzioni di montaggio | 1 |

Nota! Viti, rondelle e fascette non sono comprese nel kit.

Istruzioni di montaggio

⚠ Importante! L'interruttore generale deve essere disinserito, prima di iniziare il lavoro.

⚠ Importante! Il relè accessori non deve essere installato sul motore.

NOTA! Sul Multilink sik può installare al massimo 1 relè accessori.

Il relè comanda l'alimentazione di corrente verso gli accessori esterni.

Il cablaggio adattatore va collegato fra la MDI e la strumentazione sul Multilink. Vedere fig.

Il relè viene attivato tramite il pulsante On/Off sulla tastiera per la MDI.

La corrente massima che può passare attraverso il relè è di 20 A. Ci deve essere un fusibile (max 20 A) nel circuito di alimentazione fra batteria e relè.

I manicotti di giunzione vanno fissati sui cavi e riscaldati per ottenere l'effetto termoretrattile della guaina e proteggere le giunture dall'umidità.

MDI Mechanical Diesel Interface

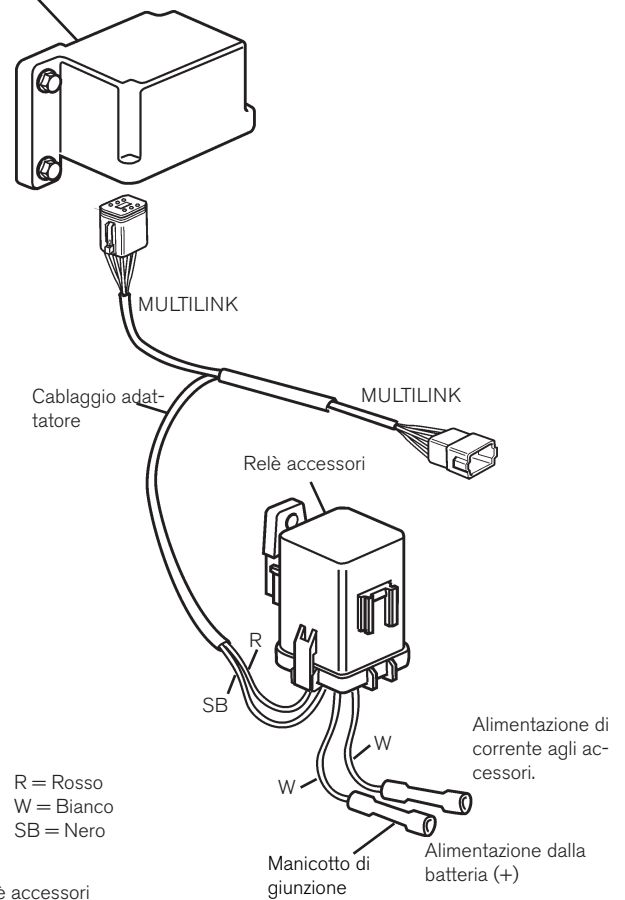

R = Rosso
W = Bianco
SB = Nero

Relè accessori

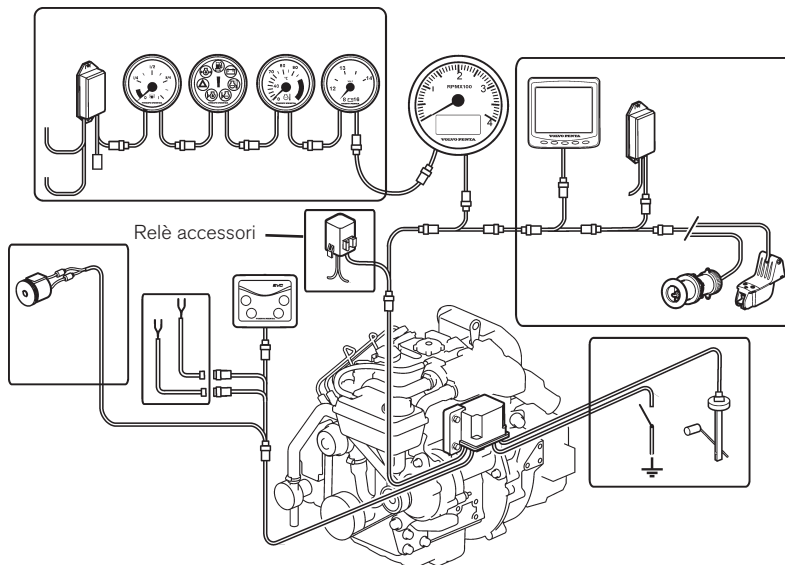
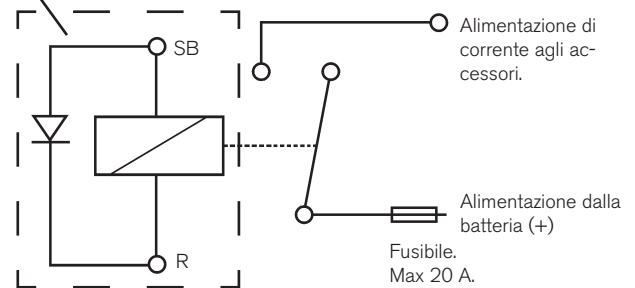

SWE

| Komponenter | Antal |
|---------------------|-------|
| Tillbehörsrelä | 1 |
| Monteringsanvisning | 1 |

Note! Skruvar, brickor och buntband ingår ej.

Monteringsanvisning

⚠ Viktigt! Huvudströmbrytaren skall vara frånslagen innan du påbörjar arbetet.

⚠ Viktigt! Tillbehörsreläet får ej monteras på motorn.

OBS! Max 1 tillbehörsrelä får användas på Multilink.

Reläet styr strömförsörjningen till externa tillbehör.

Adapterkablagen kopplas in mellan MDI och instrument på Multilink. Se figur.

Reläet aktiveras via på/av-knappen på knappsatsen för MDI:n.

Maximal ström genom reläet är 20 A. Det måste finnas en säkring (max 20 A) i kretsen mellan batterimatningen och reläet.

Skarvhylsorna kläms på kablarna och värms sedan för att krympa höljena och skydda skarvarna mot fukt.

MDI Mechanical Diesel Interface

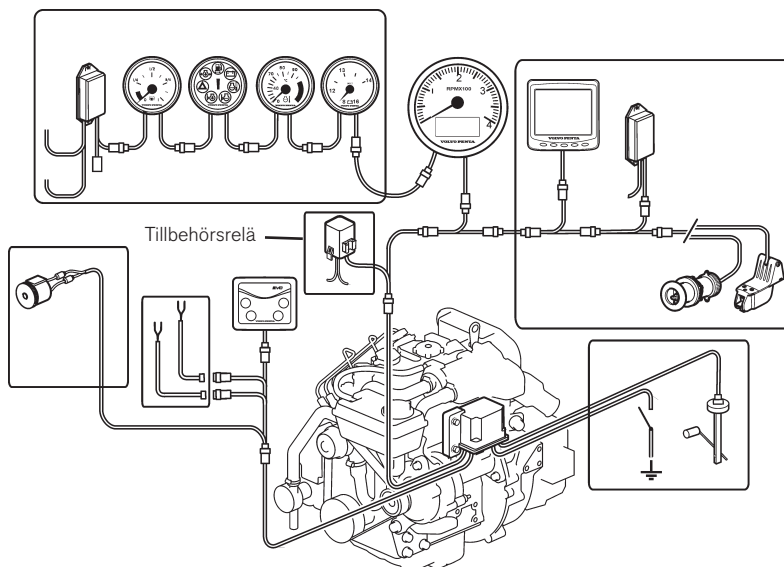
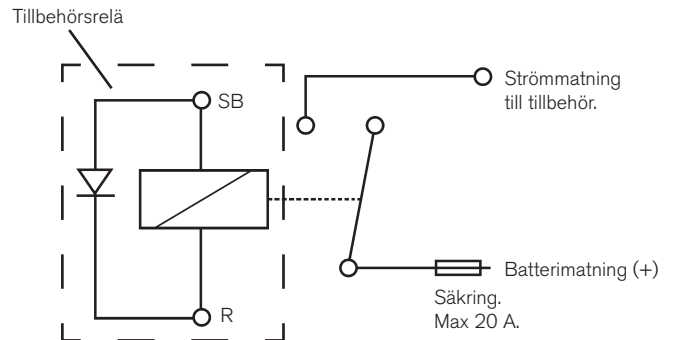
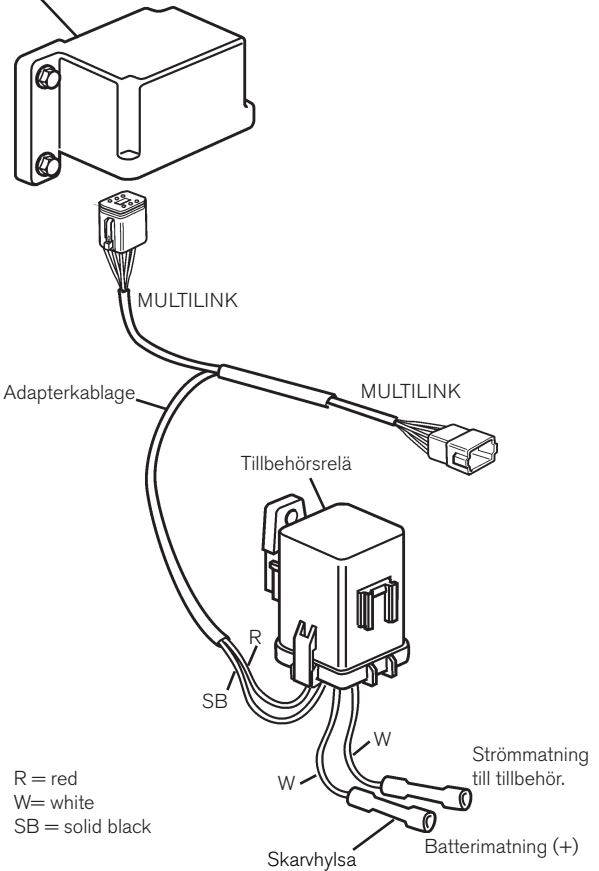

VOLVO PENTA

AB Volvo Penta
SE-405 08 Göteborg, Sweden